



adea collection

Amatelemo
Studija

2016



TINKIMÄTTÖMYYS JA KUNNIANHIMO

Hyvä tuote on kokonaisuus, jonka elementit ovat tasapainossa. Muotoilu antaa sysäyksen ja luo kokonaishahmon, joka pysäyttää kiehtovuudellaan tai täyttää tehtävänsä funktionaalisuudella.

Onnistuneeseen tuotteeseen tarvitaan laadukkaiden materiaalien lisäksi tinkimätön asenne työnjäljessä ketjun jokaisessa osassa. Niin rungon valmistuksessa, pehmusteiden laitossa kuin verhoilun teossa.

Saumat, tikkaukset ja pehmeys kertovat paljon tuotteesta, mutta todelliset ominaisuudet paljastuvat vasta kokeilemalla ja ajan myötä. Pehmeä kaluste joustaa ja tukee oikeissa paikoissa. Sisäosien piilossa olevan rakenteen tuntee käytössä. Laatu, joka jää näkymättömiin, tehdään ammattitaidolla ja ylpeydellä.

Adea on toimintansa alusta asti halunnut valmistaa laadukkaita ja tarkoituksenmukaisia kalusteita järkevästi toteutettuna. Adean tuotteita on kehitetty ja hiottu yrityksen kahdenkymmenen vuoden historian ajan pohjalaisella ylpeydellä ja kauhajokelaisella sitkeydellä. Perheyrietyksen määrätietoinen linja oman malliston teossa on tuottanut tulosta – meidät tunnetaankin ajattomista ja raikkaista kalusteistamme.

UNCOMPROMISING ATTITUDE AND AMBITIOUS WORK

A first class product is a whole whose parts are in balance. The design gives the furniture something extra and creates a product which either fascinates with its beauty or offers an exceptional function.

To create a good product, materials of high quality as well as an uncompromising attitude is needed in every link in the chain: furniture frame making, padding and upholstery work.

The seams, the stitching and the softness tell much about the product, but its true character doesn't come out until you have tested it out and used it for a while. The soft piece of furniture provides flexibility and support in the right places. You can feel the structure embedded in the furniture when sitting on it. The quality that remains invisible to us comes from craftsmanship and pride.

Since the beginning of its activity Adea has manufactured functional products of high quality which also are realized practically.

The Adea products are developed and improved with Ostrobothnian pride and toughness during the company's twenty-year history. The family owned company's determined policy in making its own collection has borne fruit – we are known of our timeless and contemporary furniture.

SISÄLLYS / INDEX

4	ELL
8	BAND
14	TAO
18	BON
20	WILHELM
24	LIN
28	MORITZ
30	ALTTO
34	CAMP
38	FRIEND
40	STORY
44	WOODY
46	MY & ROO
48	PLATEAU
50	D PÖYTÄ D TABLE
52	BAND PÖYTÄ BAND TABLE
56	MITAT DIMENSIONS
68	MATERIAALIT MATERIALS

ELL

Design: **Tuula Falk**

Moderni ja klassinen samalla kertaa. Linjakas, kevyt-ilmeinen Ell-sohva toimii tilan korumaisena elementtinä. Sohva on saatavilla kolmessa eri koossa: 220, 200 ja 170 cm leveänä. Sarjaan kuuluu myös kaksi nojatuolimallia.

Modern and classic at the same time. The beautifully shaped, light Ell sofa is like a jewel in a room. The sofa is available in three different widths: 220, 200 and 170 cm. The series also includes armchairs.









BAND

Design: **Petra Lassenius**

Band-moduulisohva on monipuolisesti muuntuva malli. Moduuleissa on runsaasti valinnanvaraa, sekä käsinoja että jalkavaihtoehtoja on molempia kaksi. Syvän sohvan runsaat, untuva-vahtomuovitäytteiset selkätyynyt tekevät sohvista pehmeän pesän. Irrotettava kangasverhoilu on käyttäjäystävällinen. Sarjaan kuuluu pöytiä. Kaksi syvyyttä, 95 cm ja 120 cm. Irrotettava kangasverhoilu. Jalkarakenne teräsputkea.

The modular sofa Band is a contemporary but timeless model. The series includes a wide range of modules and there are two different armrests and legs. The cushions are filled with feathers and foam mold, which brings a little luxury in everyday life and makes it comfortable and relaxed. Band series also includes tables. Available in two different depths, 95 cm and 120 cm. Removable fabric upholstery. Legs: steel.













TAO

Design: **Jukka Setälä**

Tao-tuolin pehmeä istuinosa luo jännittävän kontrastin puisen rungon virtaviivaisen keveyden kanssa. Tässä tuolissa mukavaa istuinasetoa ei tarvitse hakea.

Nojatuoliin saatavana myös rahi.

Irrotettava kangas- tai nahkaverhoilu.

Rungon värit: saarni, tammi tai wengen sävyyn petsattu tammi.

Tao armchair combines contrasting elements in an interesting way: the soft seat meets a light wooden frame. It's easy to find a comfortable position in it.

There's also an ottoman.

Upholstery: removable fabric or leather.

Colours: ash, oak or wenge stained oak.









BON

Design: **Mats Broberg & Johan Ridderstråle**

Bon-sohvassa pehmeät muodot on yhdistetty tiuk-
kalinjaiseen ja keveään jalkarakenteeseen. Loistava
istuinmukavuus ja arkkitehtoninen ilme tekevät
sohvasta moneen paikkaan sopivan. Sohva valmis-
tetaan useaa eri kokoa ja mallistoon kuuluu myös
divaanimoduuli.
Irrotettava kangasverhoilu.

Bon sofa combines soft and curved shapes in a strict
build-up that makes it ideal for both comfort and as
an architectural element in a room.

It is available in a variety of sizes and additional
elements, including a divan, that makes it possible to
construct a version fitting for all specific needs and
spaces.

Upholstery: removable fabric.





WILHELM

Design: **Tuula Falk**

Wilhelm-sohvalle oleellista on kevyt ilme ja ulkoasun muunneltavuus pienin keinoin. Monipuolinen moduulimitoitus mahdollistaa lukuisia erilaisia kokoonpanoja. Mitoituksensa ansiosta Wilhelm sopii erityisen hyvin niin koteihin kuin aula- ja odotustiloihin. Sohvassa on irrotettava verhoilu.

Delicate size, and visual lightness are essential to the Wilhelm sofa, in addition to its easy adaptability into new forms. The Wilhelm sofa has a versatile modular design enabling ever novel configurations, and, due to its sizing, ideal for lobbies, waiting areas as well as homes.

It is upholstered so that the covers are easily removed and washed.









LIN

Design: **Petra Lassenius**

Moderni Lin-tuoli syntyi tarpeesta luoda kevyt, pienikokoinen ja mukava nojatuoli. Lin on muodoltaan hillitty huonekalu, joka sopii monen tuotteen rinnalle. Verhoilu nahkaa, kangasta tai vaihtoehtoisesti niiden yhdistelmä. Jalat maalattu metalli ja puu.

The modern Lin chair was born out of a need for a light, petite and comfortable armchair. As a piece of furniture, it's design is anonymous, making a suitable companion for diverse interior furnishings. Upholstered in leather, fabric or both, the Lin chair has painted wooden and metal legs.









MORITZ

Design: **Petra Lassenius**

Ajaton Moritz-sohva kuuluu laadukkaiden, neutraalien sohvien sukuun.

Moritz-sarjaan kuuluu lukuisia erilaisia moduuleja.

Tyynyjen pehmusteena on untuvaa.

Kiinteä nahkaverhoilu tai irrotettava kangasverhoilu.

The timeless Moritz sofa is bold but neutral and therefore it suits for all needs and spaces. It is available in a variety of sizes and additional elements.

Upholstery: leather or removeable fabric.





ALTTO

Design: **Elina Ala-Mononen**

Altto-sohvan kaunis muoto on nostalginen, se on kuin muisto menneistä ajoista. Arvokkuutta tuovat pitkät kaaret ja korkeahko selkä sekä hoikat jalat ja kiinteät istuintyynyt.

Korkeaselkäiset Altot sopivat niin yksittäisiksi luku-
tuoleiksi kuin suuren tilan kalusteiksi, joiden suojassa on hyvä olla.

Saatavana 205 cm ja 165 cm leveät sohvut sekä noja-
tuoli. Tuoteperheeseen kuuluu myös kaksi korkeaa
nojatuolia, 112 cm ja 120 cm.

Kiinteä kangasverhoilu.

Puiset jalat.

The beautiful form of the Altto sofa is nostalgic; it is like a memory from the past. The long curves and the rather high back make the sofa look very elegant, narrow legs and fixed seat cushions all contribute to this look. The series also includes an armchair and two high lounge chairs.

The high back Altto armchair serves as an individual reading chair which you can place in a larger space and curl up in.

The sofa is available in two lengths: 205 cm and 165 cm. The armchair with high back is available in two heights: 112 cm and 120 cm.

Fixed fabric upholstery.

Wooden legs.









CAMP

Design: **Kirsti Pyhälä**

Camp on ajaton moduulisohvajärjestelmä, johon kuuluu yli 80 osaa. Sarja antaa loputtomasti mahdollisuuksia rakentaa eri kokonaisuuksia. Paksut käsinojat ja selkeä muoto istuimessa ja selkänojassa tekevät ilmeestä napakan ja ryhdikkään. Ryhmää täydentävät rahat ja pöydät. Syvyydet 85 cm ja 105 cm. Irrotettava kangasverhoilu. Jalkavaihtoehtoina metalli tai puu.

Camp is a timeless modular sofa system which includes over 80 units. The series offers endless possibilities to make different kinds of combinations. Thick armrests and clearly formed backrest make the sofa look firm and sturdy. You can complement the series with footstools and tables. Available depths: 85 cm and 105 cm. Removable fabric upholstery. Legs: metal or wood.









FRIEND

Design: **Elina Ala-Mononen**

Friend-sohvan juju on sen kauniisti detaljoiduissa jaloissa. Laadukkaasta ja kimmoisasta vaahtomuovista valmistetuilla tyynyillä on hyvä istua. Irrotettava verhoilu on käytännöllinen. Ryhdikkäässä ja kevyessä Friendissä on kolme leveyttä, 225 cm, 205 cm ja 185 cm.

Friend is a sofa in which each detail is the result of careful thinking by the designer, Elina Ala-Mononen. The comfortable seat cushions are made of high-quality springy foam. The removable upholstery is practical. The light but sturdy Friend sofa is available in three widths, 225 cm, 205 cm and 185 cm.





STORY

Design: **Petra Lassenius**

Story-moduulisohvassa matalalla olevaan puusokkeliin on yhdistetty paksut, mukavan pehmeät tyynyt sekä niukan ryhdikkäät käsi- ja selkänojat. Harkitut tikkaukset viimeistelevät rennon kokonaisuuden. Suoralinjainen muoto antaa mahdollisuuden rouheidenkin kankaiden käytölle. Puisen sokkelin vaihtoehdot saarni, tammi, wengen sävyinen tammi tai pähkinä.

The contemporary Story modular sofa combines a low wooden plinth with thick, comfortable soft cushions and a minimalistic arm and back rest. The elegant stitching details give a final touch to the relaxed sofa. The clean form makes it possible to use even rough fabrics.

Removable fabric upholstery.

Plinth: ash, oak, wenge stained oak or walnut.









WOODY

Design: **Elina Ala-Mononen**

Woody on mutkattoman mallinen pehmeä sohva, johon puurunko tuo linjakkuutta. Woody-sarjaan kuuluu myös siroinjainen nojatuoli. Sohvasta saatavana leveydet 159 cm ja 220 cm. Rungon värit valkoinen, tammi, wengen sävyiseksi petsattu tammi ja aito pähkinä. Kangas- tai nahkaverhoilu, tyynyissä irrotettava verhoilu.

Woody is a simple and comfortable sofa. The wooden frame brings cosiness, warmth and quality. The sofa is available in two widths: 159 cm and 220 cm. Woody is also a graceful armchair. Frame colours: white, oak, wenge stained oak and walnut. Fixed fabric or leather upholstery. The cushions have removable upholstery.





MY & ROO

Design: **Ulla Koskinen**

Roo, My ja Mini My soveltuvat erinomaisesti tiloihin, joissa halutaan oleilla rennosti ja mukavasti. Vapaa-täytteisissä istuimissa ei ole kovaa runkoa, mutta täytteen ja lokeroitun sisärakenteen ansiosta istuimet pitävät ryhtinsä ja istuttavuutensa. Irrotettava kangasverhoilu. Istuimista saatavana myös terassikäyttöön sopivat versiot.

Roo, My and Mini My are an excellent match for spaces where you want to be comfortable and relaxed. The self forming seats don't have a frame but due to the filling they will keep their individual shape and comfortability. Removable fabric upholstery. There's also a version for outdoor use.





PLATEAU

Design: **Mats Broberg & Johan Ridderstråle**

Plateau on sohvapöytä, joka toimii sohvän vieressä myös aputasona. Pyöreä puinen lisäpöytä nousee yhden jalan varassa varsinaisen marmoritason yläpuolelle kuin sieni tai kasvi. Lisäpöytä on irrotettava. Plateaun voi nähdä sekä kätevästä pöytänä että mielenkiintoisena muotojen, kauniiden materiaalien ja värien leikkinä.

Plateau is a sofa table with an extra surface that functions as a server when placed next to a sofa. The turned wooden plate that is fixed on one of the legs, extends over the main stone surface reminiscent of a mushroom or an organic sprout. The plate can be easily removed. Plateau can be both be viewed as a table with a practical aid or just as an interesting object that plays with form, function and beautiful contrasting materials and colors.





D PÖYTÄ / D TABLE

Design: **Petra Lassenius**

Monikäyttöinen ja helposti liikuteltava D-pöytä soveltuu tilaan kuin tilaan. Muodoltaan epäsymmetrinen pöytä on suunniteltu tuotavaksi sohvan viereen. Pöydän kansi on maalattua mdf-levyä, jalka maalattua metallia.

The D Table is versatile and easy to move around, and it suits any space. The asymmetric table is designed to be used near the sofa. The small table serves as a side table.

Table top: painted mdf.

Leg: painted metal.





BAND PÖYTÄ / BAND TABLE

Design: **Petra Lassenius**

Band-pöytäsarjaan kuuluu kaksi pyöreää ja kaksi nelikulmaista, eri korkuista osaa. Ne toimivat sekä yksittäisinä pikkupöytinä että erilaisina yhdistelminä. Kannot maalattua mdf-levyä, jalat maalattua terästä. Viisi väri vaihtoehtoa.

Band table series consists of two round and two rectangular pieces of two different heights. The tables are meant to be used as single sofa tables or mixed together. It is also a perfect side table. Top is painted mdf, legs are painted metal. Available in five colours.









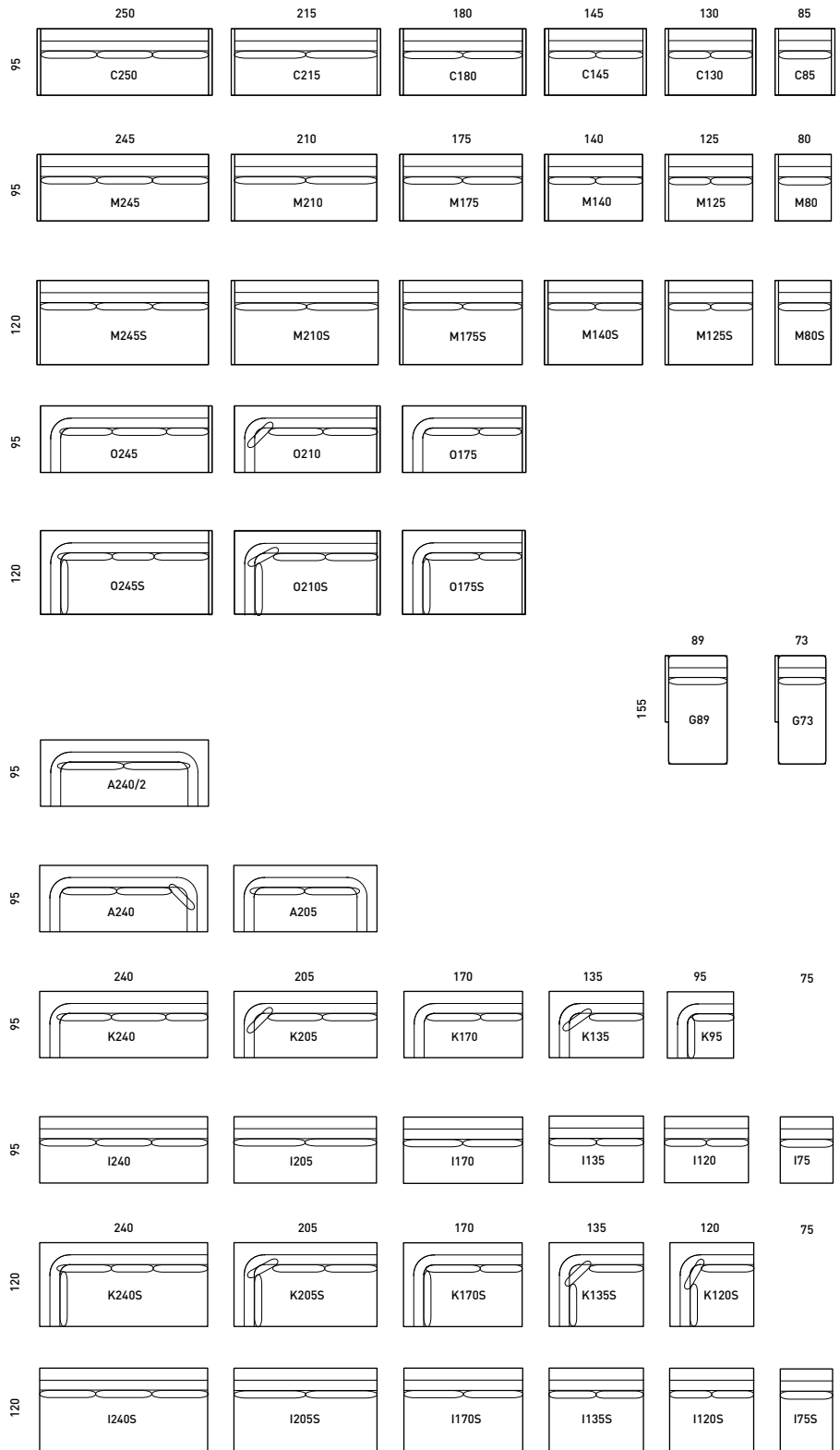

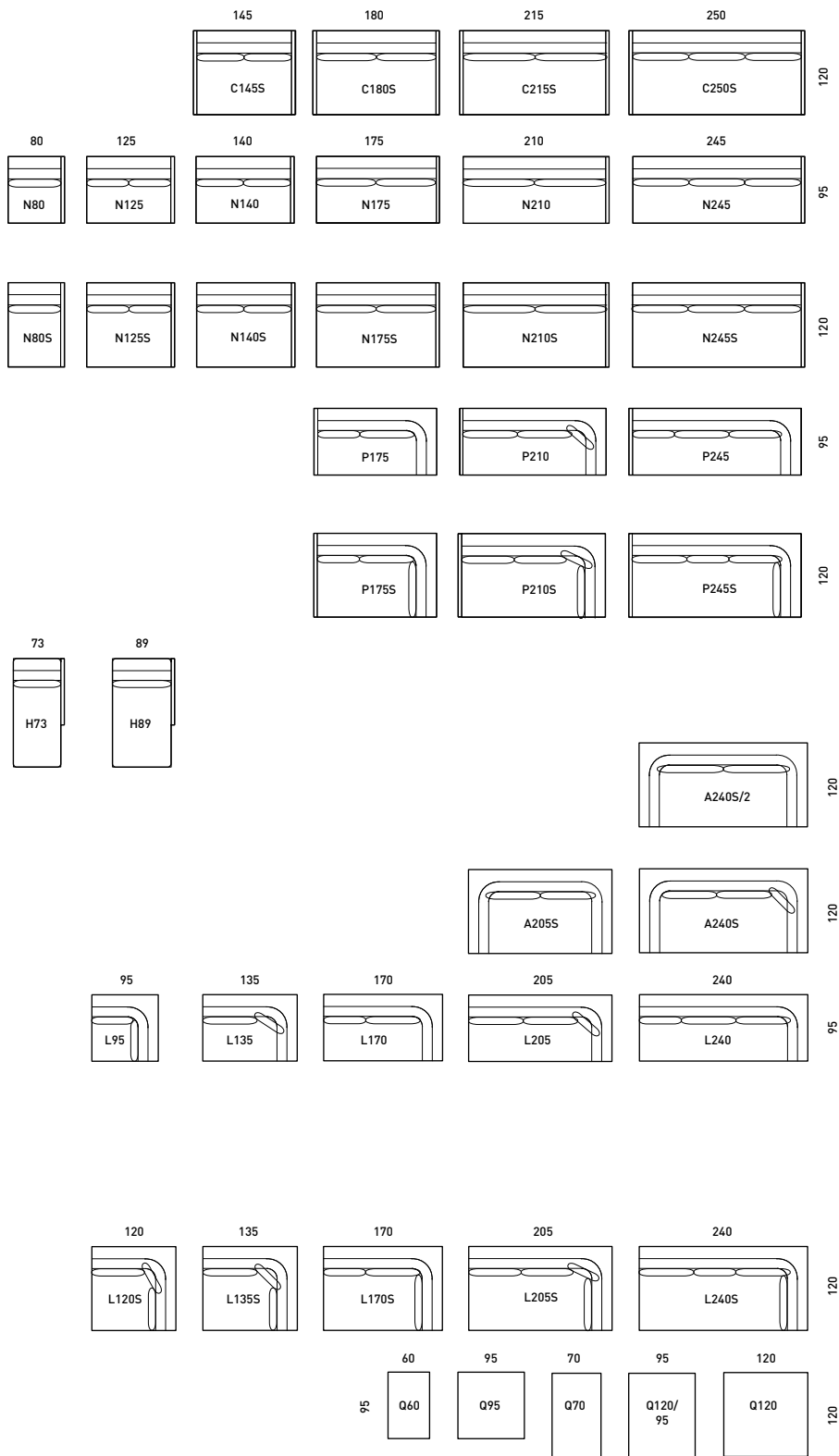

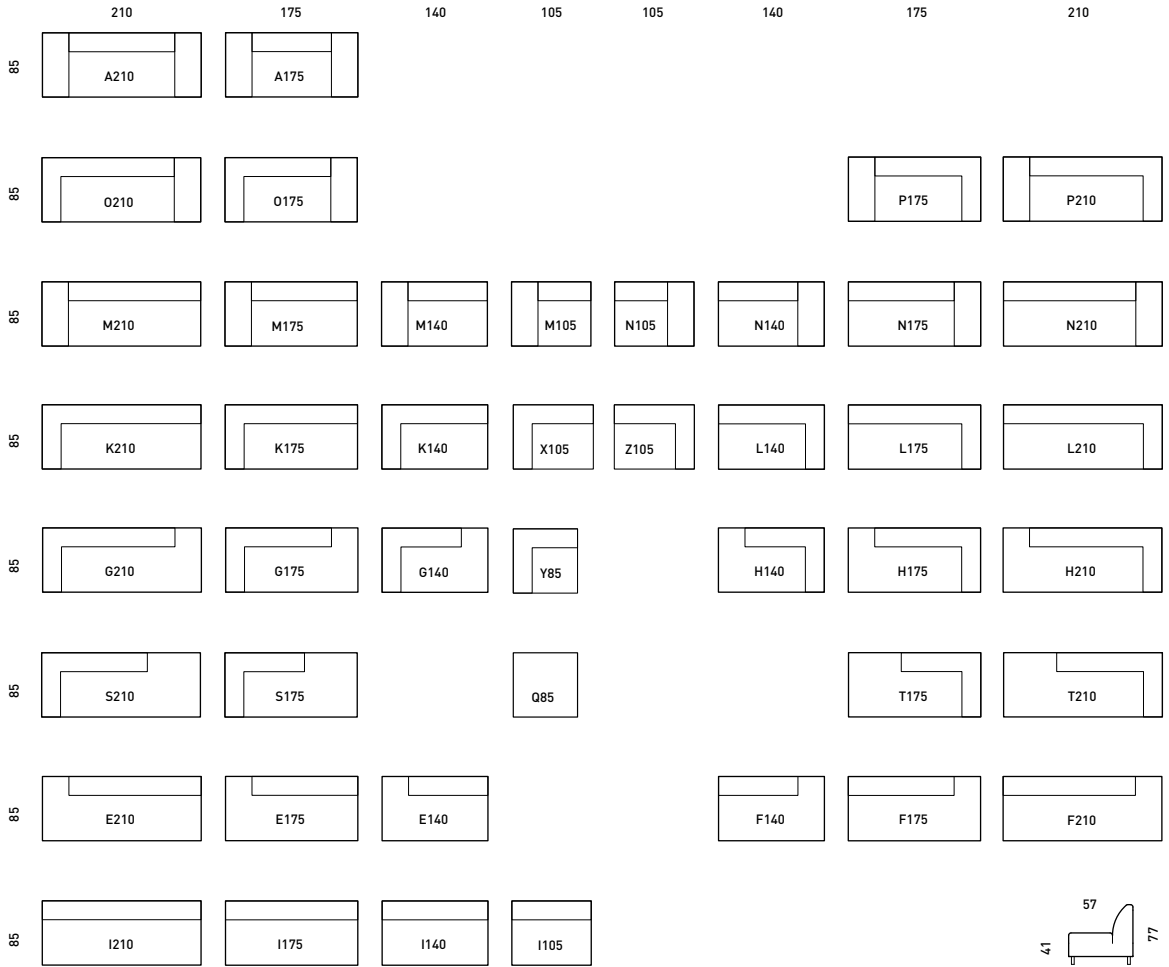

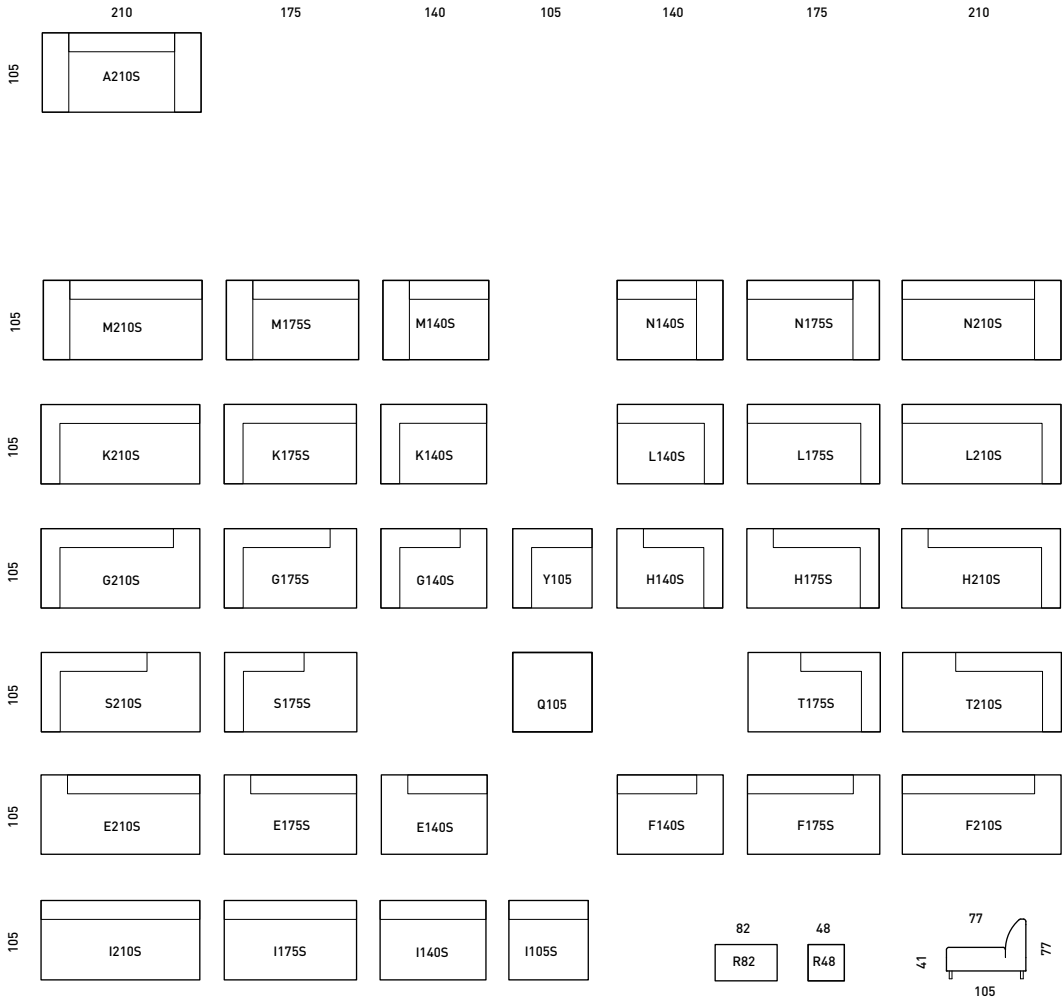

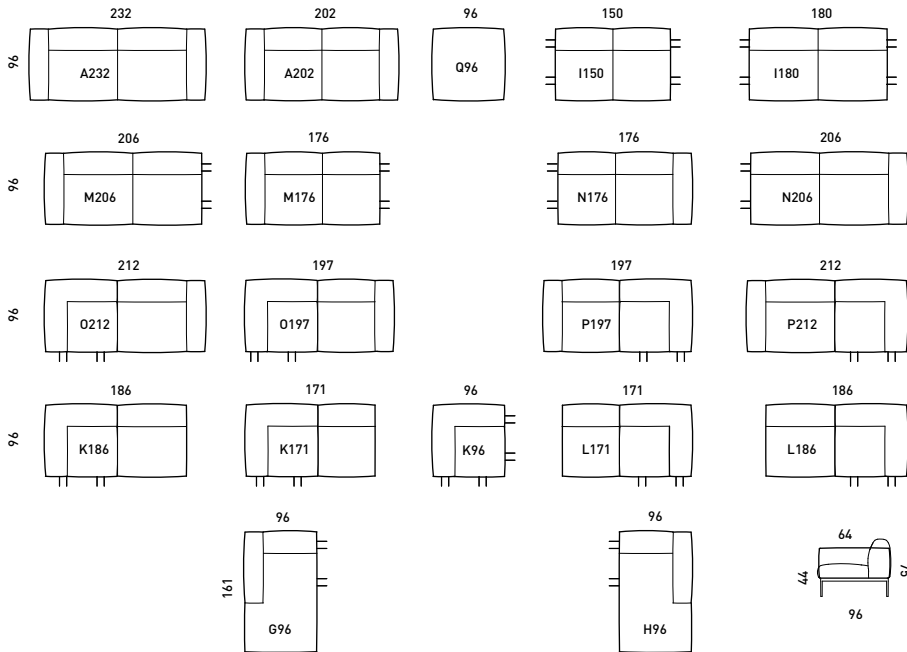

|| || Tämä osa pitää liittää toiseen moduuliin.
 This part must be attached to another module.

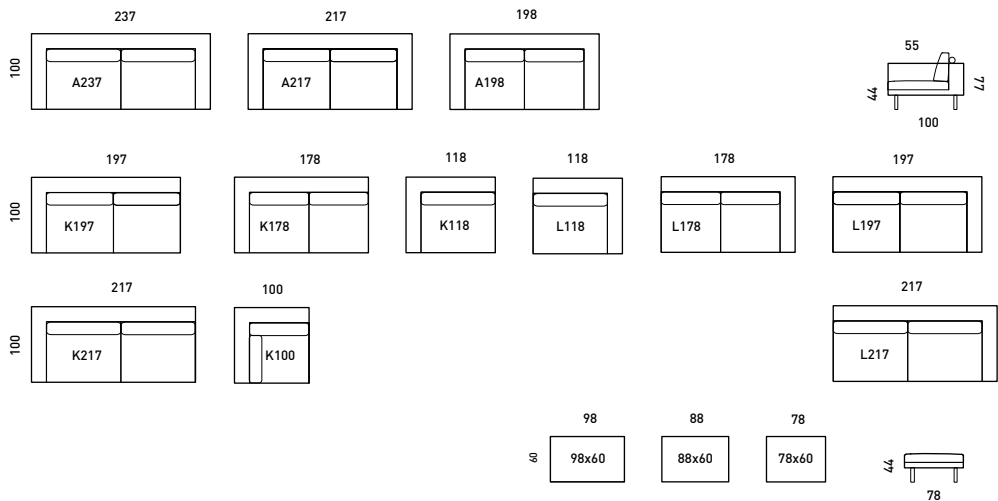

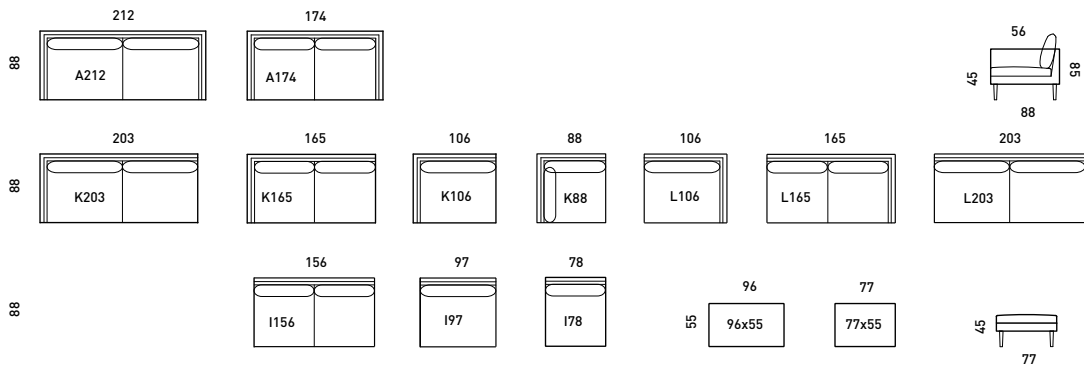

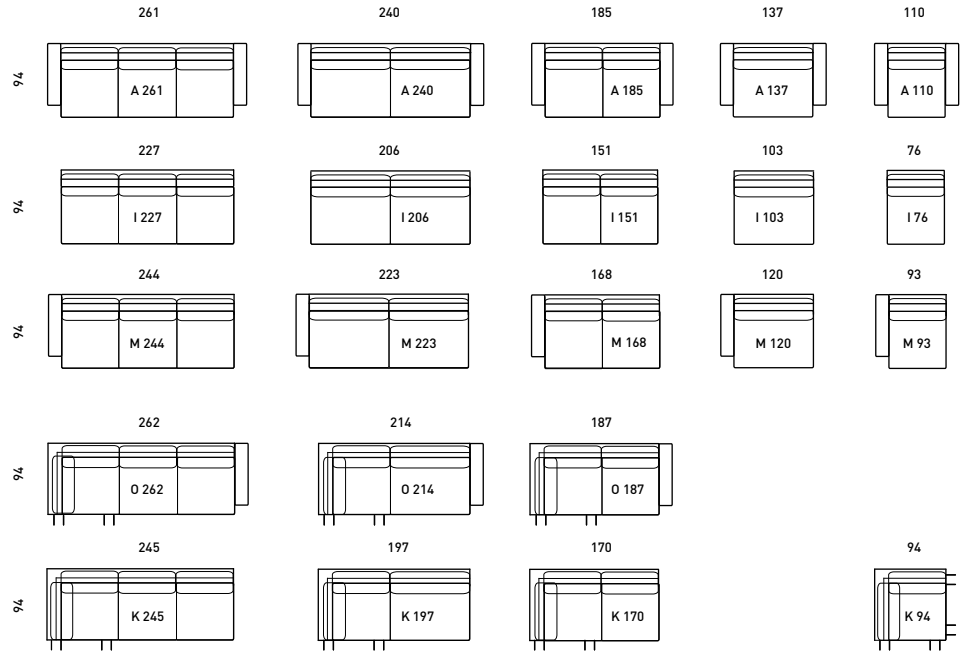

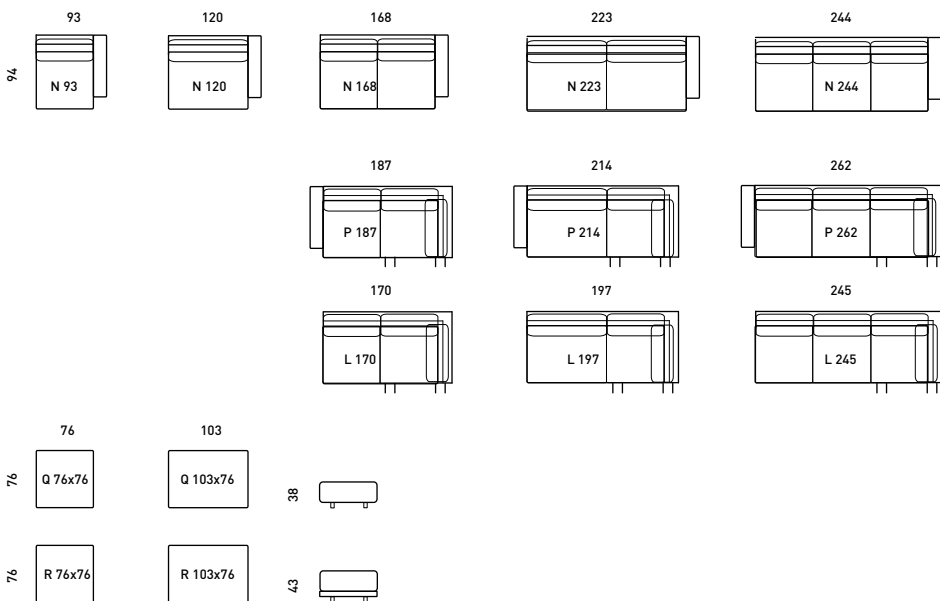
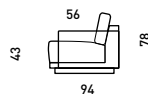

|| || Tämä osa pitää liittää toiseen moduuliin.
This part must be attached to another module.

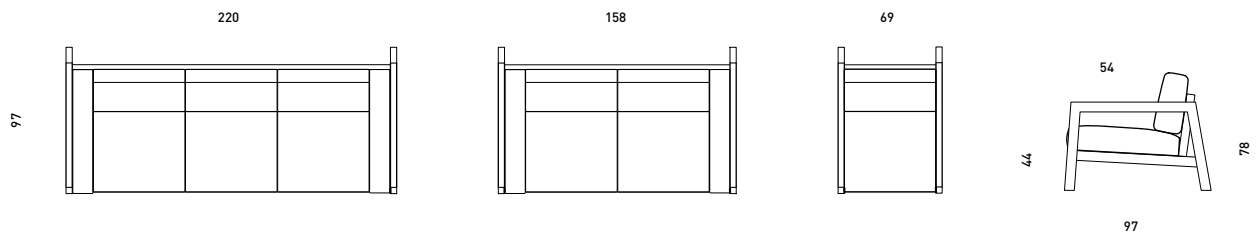
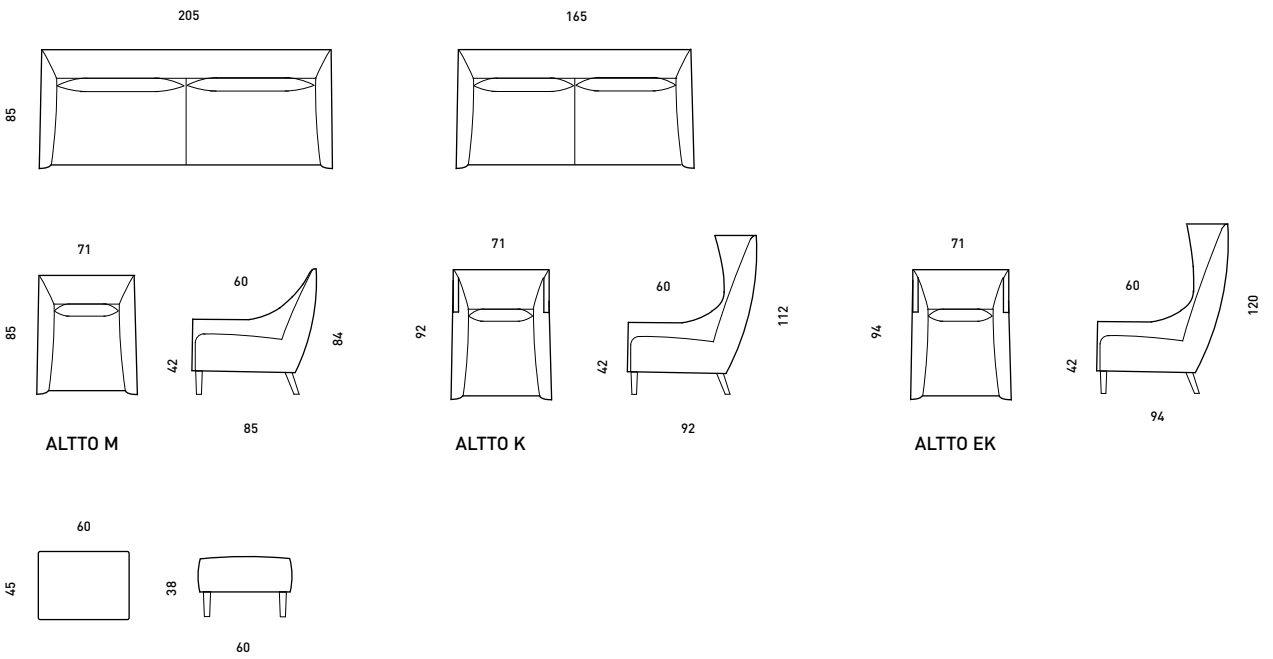
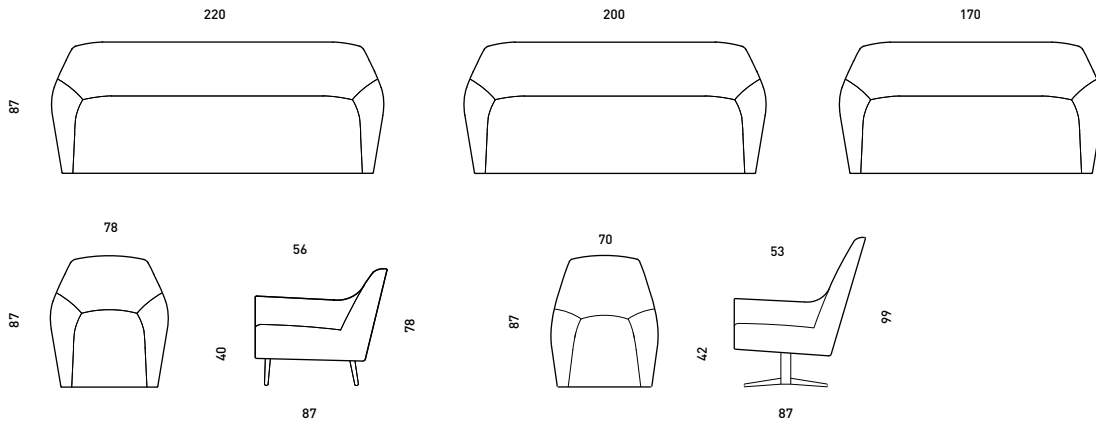

FRIEND

[sivu / page 38]

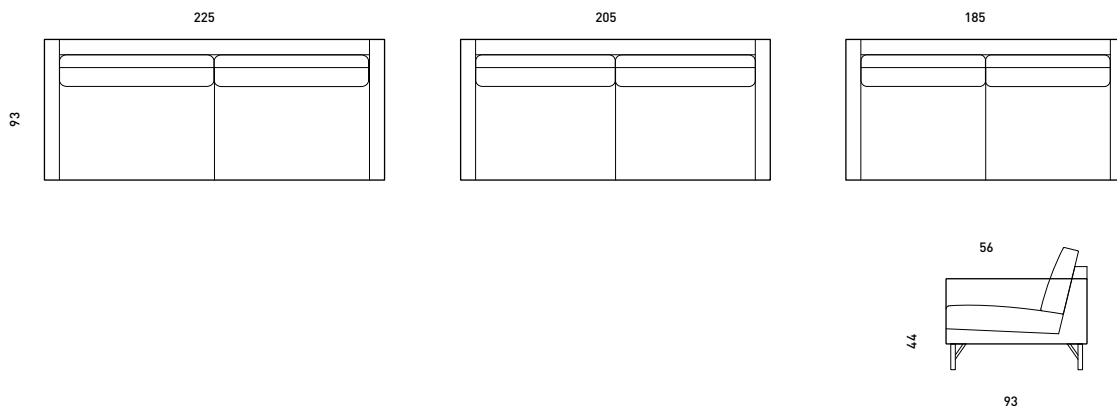

TAO

[sivu / page 14]

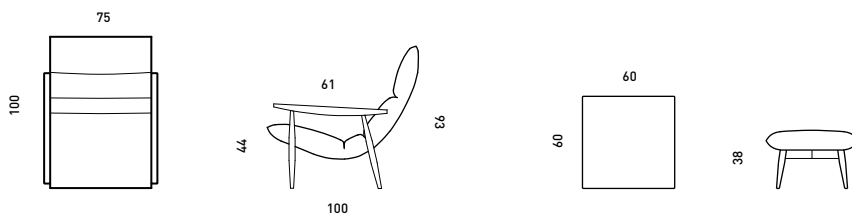

LIN

[sivu / page 24]

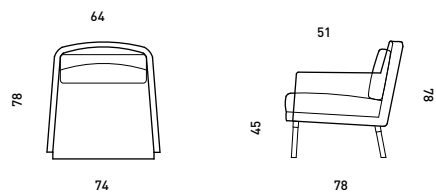

ROO & MY

[sivu / page 46]

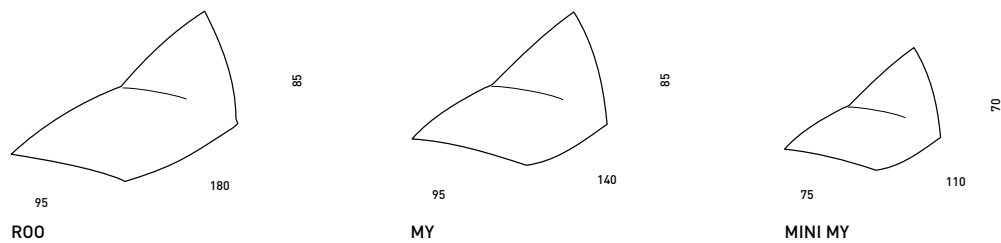

ROO

MY

MINI MY

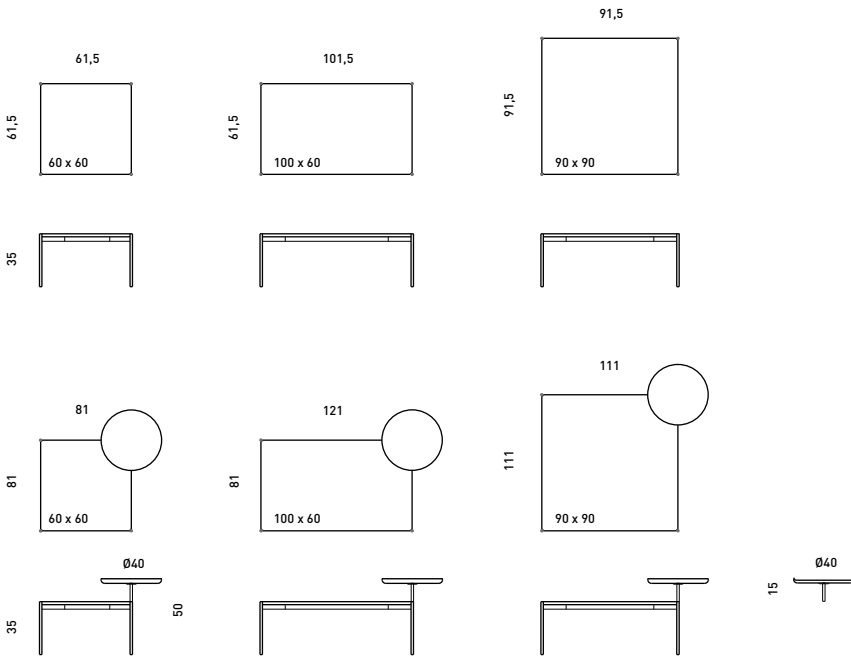

BAND PÖYTÄ / BAND TABLE

[sivu / page 52]

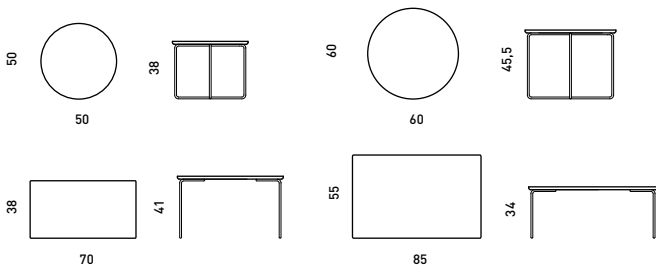

D PÖYTÄ / D TABLE

[sivu / page 50]



MATERIAALIT / MATERIALS

MARMORI, METALLI JA PUU / MARBLE, METAL & WOOD (Plateau)



Valkoinen / white
White Carrara
Valkoinen / white

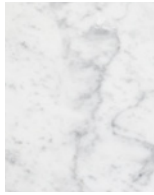

Valkoinen / white
White Carrara
Punainen / red

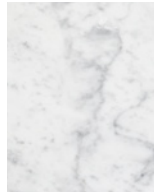

Valkoinen / white
White Carrara
Musta / black



Saarni
Ash



Wengen sävyinen
saarni
Wenge stained ash



Musta / black
Black Marquina
Valkoinen / white

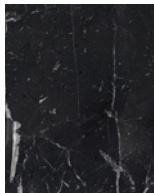

Musta / black
Black Marquina
Punainen / red

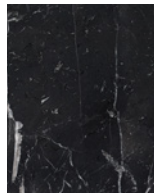

Musta / black
Black Marquina
Musta / black

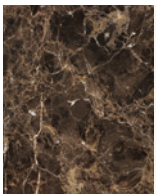

Ruskea / brown
Emperador Dark
Valkoinen / white

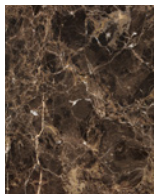

Ruskea / brown
Emperador Dark
Punainen / red

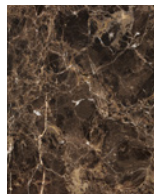

Ruskea / brown
Emperador Dark
Musta / black

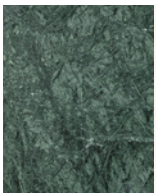

Vihreä / green
Green Guatemala
Valkoinen / white

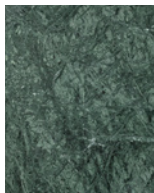

Vihreä / green
Green Guatemala
Punainen / red

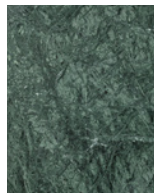

Vihreä / green
Green Guatemala
Musta / black

PUU / WOOD



Koivu
Birch

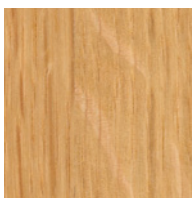

Tammi
Oak

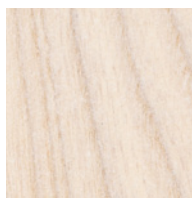

Saarni
Ash

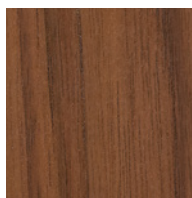

Pähkinä
Walnut

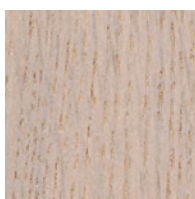

Valkolakattu tammi
White stained oak

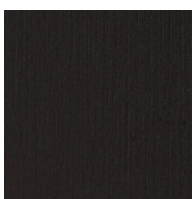

Mustaksi sävytetty
koivu
Black stained birch



Wengen sävyinen
tammi
Wenge stained oak

METALLI / METAL

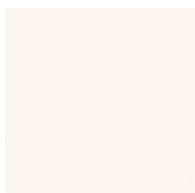

Valkoinen
White

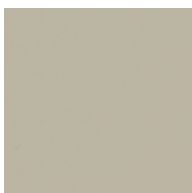

Beige
Beige



Vaalean harmaa
Light grey

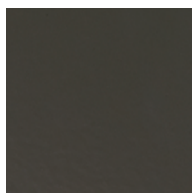

Harmaa
Grey

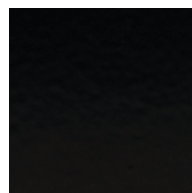

Musta
Black

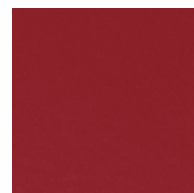

Punainen
Red

METALLI / METAL

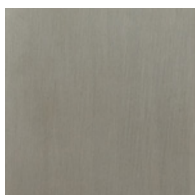

Ruostumaton teräs
Stainless steel



Alumiini
Aluminium

LAMINAATTI / LAMINATE

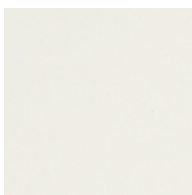

Valkoinen
White



Musta
Black

Painoteknisistä syistä todellinen sävy saattaa poiketa mallista. / Due to technical reasons the actual colour may differ from the sample.







Studija Amatciems
Stabu iela 119. Rīga, LV-1009
+371 28647050
info@studija-amatciems.lv
www.studija-amatciems.lv

adea

Adea Oy

Lellavantie 12
PL 31
01801 Kauhajoki
Finland

www.adea.fi
info@adea.fi
tel +358 20 7288 620

Showroom /
Agent Sweden & Norway:

Mobile Box AB

Sibyllegatan 19
114 42 Stockholm
info @ mobilebox.se
tel +46 8 442 83 88

